

**strapex**

## Segurança no transporte para Centros de Serviços Metalúrgicos

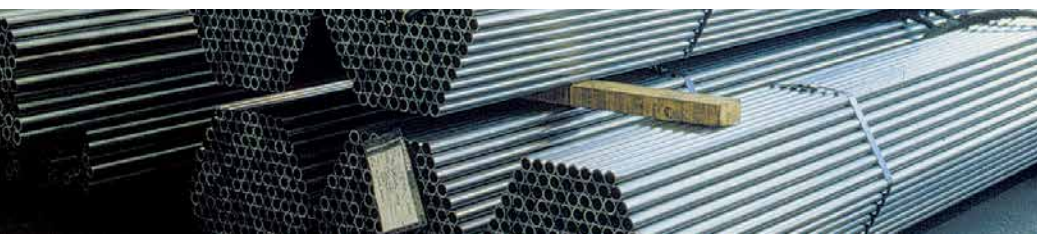
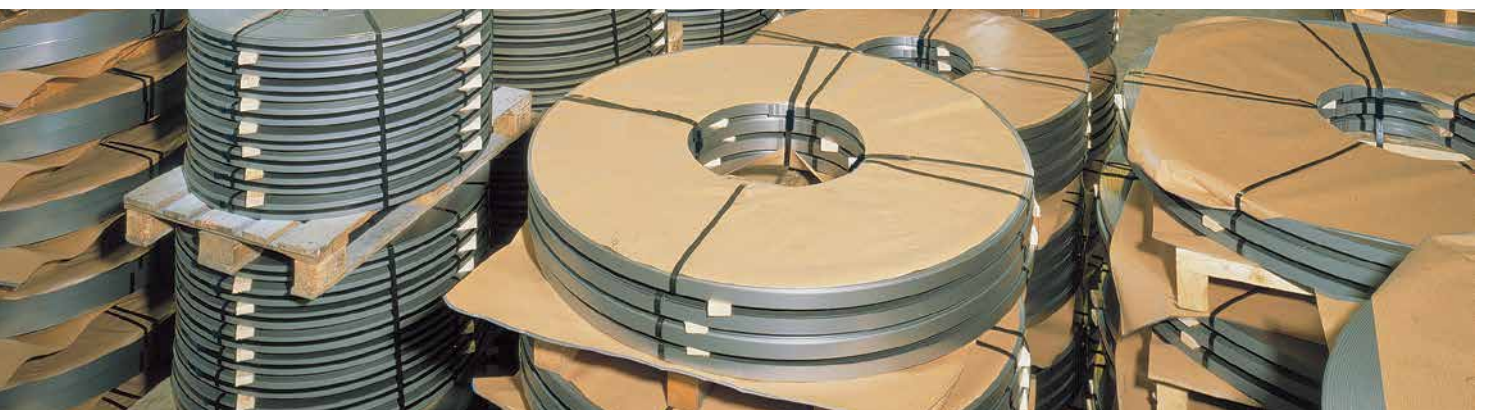

**ORGAPACK**  
TECHNOLOGY

# Instalações automáticas de cintagem

## Para novas instalações ou para integração em linhas de embalagem existentes



### Benefícios para o cliente

- Serviço de aconselhamento completo
- Documentação de projectos com qualidade profissional
- Desenvolvimento da sua máquina nas estações de trabalho 3D-CAD mais modernas
- Montagem e testes de aceitação na nossa empresa
- Integração e entrada em funcionamento da sua linha de produção
- Instruções de funcionamento fáceis e intuitivas
- Formação do seu pessoal de assistência técnica e de manutenção

### A máquina certa

Devido à flexibilidade do programa de construção de máquinas, a Strapex pode oferecer soluções à medida das aplicações individuais dos clientes.

### A cinta certa

Uma gama adequada de cintas plásticas (PET) e de metal, cada uma com as suas características próprias para assegurar a melhor combinação possível cinta /equipamento!

### Vendas e Assistência Técnica a nível mundial

Receberá aconselhamento técnico para a escolha da melhor solução e da necessária assistência técnica, em conjunto com a garantia de disponibilidade de peças sobresselentes.

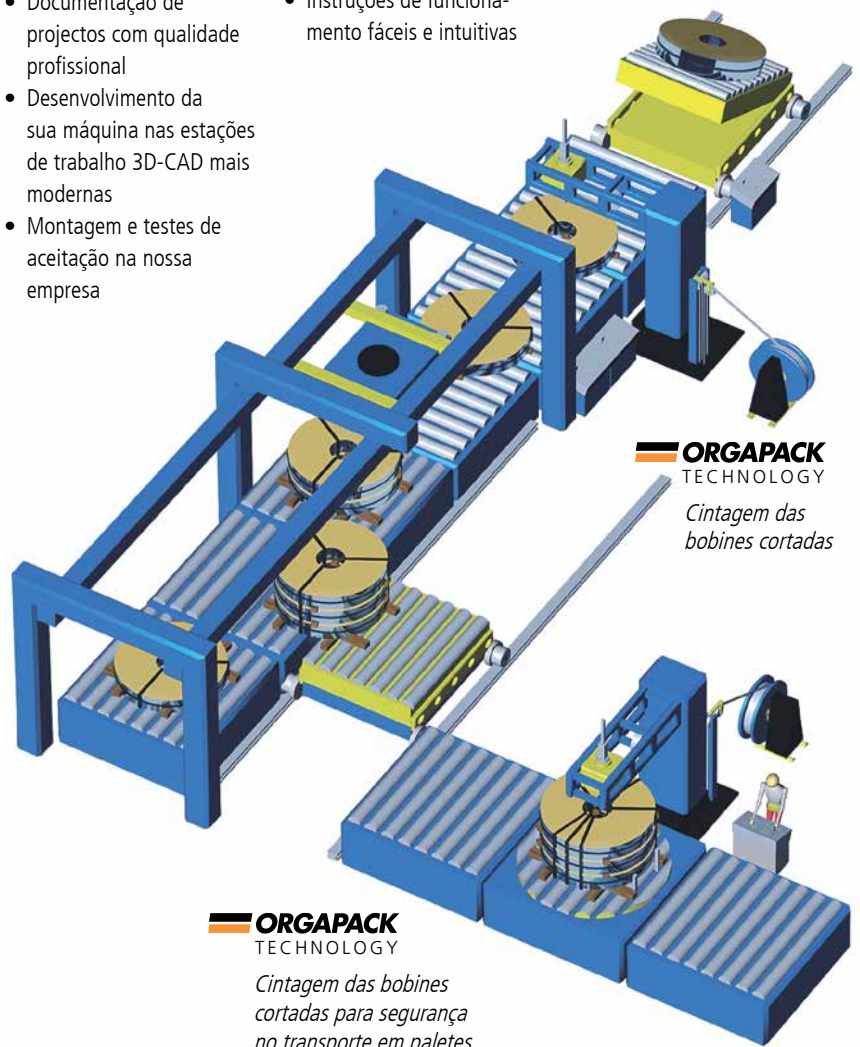

**ORGAPACK TECHNOLOGY**  
*Cintagem das bobinas cortadas*

**ORGAPACK TECHNOLOGY**  
*Cintagem das bobinas cortadas para segurança no transporte em paletes*

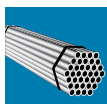
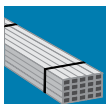
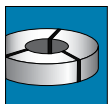

### Soluções flexíveis ...



#### ... com cinta plástica: Selagem a quente

- Para cinta de poliéster de alta resistência



#### ... com cinta de aço: Selagem entalhada

- Sem necessidade de selagens metálicas
- Para embalagens planas e arredondadas



#### ... com cinta de aço: Soldadura por pontos

- Sem necessidade de gás de protecção
- Preferida para pequenos conjuntos hexagonais e para bobinas cortadas ao comprido

# Chapas metálicas

**Com cinta de poliéster de alta resistência**

1  
Cintagem transversal com máquina de deslocamento lateral

2  
Cintagem longitudinal



# Instalações automáticas de cintagem

## Chapas metálicas

### Com cinta de aço

1  
Cintagem transversal de grupos de chapas metálicas

#### Opções:

Para cinta de aço e de poliéster

- Aplicador de cantoneiras no topo
- Aplicador de barrotes na base

2  
Cintagem longitudinal de grupos de chapas metálicas

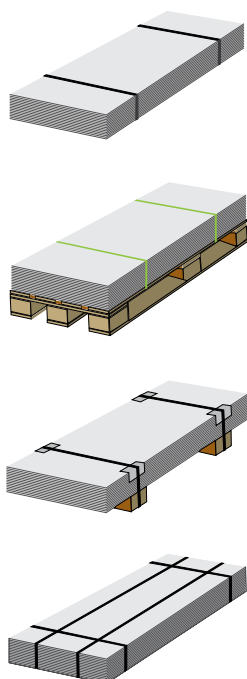

# Bobines cortadas (da bobine mãe)

## Cintagem de bobines cortadas

- 1  
Cintagem de bobines cortadas com plataforma giratória integrada
- 2  
Fixação das bobines cortadas em paletes especiais



# Instalações automáticas de cintagem

## Tubos e perfis

### Soluções flexíveis

- 1  
Cintagem de conjuntos de tubos
- 2  
Cintagem de perfis estirados a quente
- 3  
Cintagem de conjuntos de perfis com barrotes na base
- 4  
Tubos de isolamento embalados



## Soluções de cintagem

# Soluções semi-automáticas e manuais para cintagem em posto fixo ou móvel

**Com cinta de poliéster ou de aço**

**1**  
Cintagem semi-automática de grupos de chapas metálicas



**Com cinta de aço**

**2**  
Cintagem de embalagens arredondadas com ferramentas manuais pneumáticas



**3**  
Cintagem de embalagens planas com ferramenta manual (tensionamento e selagem manuais)



**Com cinta de poliéster**

**4, 5**  
Cintagem de embalagens planas em posto móvel com ferramentas manuais accionadas por bateria



# Make your products feel safe

---



Own development and manufacturing



Proven solutions for various industry segments



Worldwide sales and service network

[www.strapex.com](http://www.strapex.com)